

CALEFACCIONES CON VENTILA PARA HABITACIÓN

Disfrute de calidez instantánea, además de menor costo de calefacción, con las calefacciones tradicionales con frente de vidrio con aspecto de chimenea. Estas calefacciones con ventila para habitación proporcionan comodidad para las áreas difíciles de calentar y están diseñadas para proporcionarle la máxima eficiencia, un bajo consumo de energía y un funcionamiento silencioso.

CARACTERÍSTICAS

- No requiere de electricidad
- Encendedor de piloto “sin cerillos”
- Quemadores diseñados para un funcionamiento silencioso y máxima eficiencia de calor.
- El diseño con rejillas de ventilación en la parte superior y parrilla en la parte frontal ofrecen una mejor circulación del calor.
- Leños de fibra de cerámica instalados en fábrica *(modelos con aspecto tipo chimenea).*
- Modelos de gas natural o propano *(kits de conversión disponibles).*
- Controles automáticos de temperatura y seguridad
- Interruptor de seguridad de límite de ventilación reiniciable



35,000 - 65,000 BTU/h



20,000 BTU/h

MODELO COMPACTO CERRADO PARA
HABITACIONES MÁS PEQUEÑAS



35,000 - 65,000 BTU/h

CALEFACCIONES CON VENTILA PARA HABITACIÓN

NO. DE MODELO		OPCIÓN DE SOPLADOR	BTU/h ENTRADA	BTU/h SALIDA	DIMENSIONES (PULGADAS)			TIPO TERMOSTATO SE VENDE POR SEPARADO	TAMAÑO DE VENTILA EN PULGADAS	PESO DEL EMBARQUE EN LB
NATURAL	PROPANO				ANCHO	PROFUNDIDAD	ALTURA			
FRENTE CERRADO										
2001622A	2001621A	SIN SOPLADOR	20,000	15,500	23	12 3/8	21 9/16	MILIVOT	3	45
3501522A	3501521A	SIN SOPLADOR	35,000	25,000	25	16	28 7/8	MILIVOT	4	74
3501922A	3501921A	INCLUIDO	35,000	25,000	30	16	28 7/8	MILIVOT	4	83
5001522A	5001521A	SIN SOPLADOR	50,000	34,500	30	17	33 3/4	MILIVOT	4	103
5001922A	5001921A	INCLUIDO	50,000	34,500	30	17	33 3/4	MILIVOT	4	112
6501522A	6501521A	SIN SOPLADOR	65,000	47,000	34	20 1/2	33 7/8	MILIVOT	5	128
6501922A	6501921A	INCLUIDO	65,000	47,000	34	20 1/2	33 7/8	MILIVOT	5	137

CARACTERÍSTICAS	NO. DE MODELO		OPCIÓN DE SOPLADOR	BTU/h ENTRADA	BTU/h SALIDA	DIMENSIONES (PULGADAS)			TIPO TERMOSTATO SE VENDE POR SEPARADO	TAMAÑO DE VENTILA EN PULGADAS	PESO DEL EMBARQUE EN LB
	NATURAL	PROPANO				ANCHO	PROFUNDIDAD	ALTURA			
	FUNCIONA SIN ELECTRICIDAD	3502522A				3502521A	SIN SOPLADOR	35,000			
	3502922A	3502921A	INCLUIDO	35,000	25,000	25	16	28 7/8	GABINETE O PARED	4	90
INTERRUPTOR DE VENTILA REINICIABLE	5002522A	5002521A	SIN SOPLADOR	50,000	34,500	30	17	33 3/4	GABINETE O PARED	4	108
	5002922A	5002921A	INCLUIDO	50,000	34,500	30	17	33 3/4	GABINETE O PARED	4	117
VÁLVULAS DE GAS CONVERTIBLES	6502522A	6502521A	SIN SOPLADOR	65,000	47,000	34	20 1/2	33 7/8	GABINETE O PARED	5	135
	6502922A	6502921A	INCLUIDO	65,000	47,000	34	20 1/2	33 7/8	GABINETE O PARED	5	144

Clasificación de la elevación desde el nivel del mar hasta 2,000'

Consulte el Manual del propietario para la instalación del producto en elevaciones mayores a 2000'

Conexión de gas de 1/2"

CARACTERÍSTICAS

ENCENDEDOR DE PILOTO "SIN CERILLOS"

Todos los modelos incluyen un encendedor de piloto "sin cerillo" que ofrece un encendido práctico sin necesidad de usar cerillos.

ACABADO CONTEMPORÁNEO

Acabado negro de pintura en polvo, resistente al calor para complementar cualquier decoración.

ESPACIOS LIBRES DE LA CALEFACCIÓN PARA INTERIORES

MODELO SERIE	A	B	C	D	E
SERIE 200	2	36	3	24	17
SERIE 350	6	57	6	24	21 1/4
SERIE 500	6	57	6	24	23
SERIE 650	6	57	6	24	25 1/2

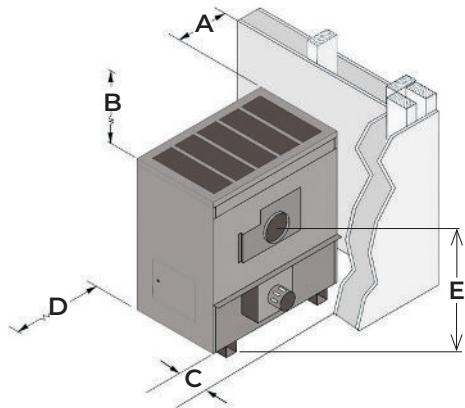

ACCESORIOS

EL TERMOSTATO SE VENDE POR SEPARADO número de parte P322016

EL SOPLADOR

MODELO 2102, silencioso y muy resistente, está disponible para habitaciones más grandes en las que se desea una circulación de calor más rápida. 150 CFM, 120V. Peso del embarque de 9 lb.



PLACAS PARA PISO

De color negro contemporáneo para que combine con la calefacción con acabado de pintura en polvo resistente a las rayaduras.

Modelo 4163 para los modelos de 50,000 y 65,000 BTU/h. (Sobredimensionado) peso del embarque de 16 lb.

Modelo 4167 para los modelos de 20,000 y 35,000 BTU/h. (Sobredimensionado) peso del embarque de 10 lb.

KITS DE CONVERSIÓN

MODELO SERIE	NATURAL A PROPANO	PROPANO A NATURAL
SERIE 200	8945	8949
SERIE 350	8946	8950
SERIE 500	8947	8951
SERIE 650	8948	8952



IMPORTANTE

CUALQUIER CONTRAPRESTACIÓN DE GARANTÍA ESTÁ SUPEDITADA A LA INSTALACIÓN UN INSTALADOR CALIFICADO (CONTRATISTA). ESTÁ PROHIBIDA LA AUTOINSTALACIÓN E INVALIDARÁ SU GARANTÍA.

- Lea el manual del propietario antes de usar/instalar.
- Las fotografías solo son representativas.
- Consulte los códigos y reglamentos locales para los usos permitidos.
- Consulte el manual de instalación para conocer los espacios libres necesarios antes de la instalación.
- Nos reservamos el derecho de modificar las especificaciones del producto sin aviso previo.
- Se recomienda la instalación y el mantenimiento por parte de una persona calificada en el servicio.
- Lea la garantía para información sobre limitaciones de renuncia de responsabilidades. La cámara de combustión cuenta con una garantía limitada de 10 años. El resto de las partes cuenta con una garantía limitada de 1 año.
- La ventilación debe cumplir con la sección de "Requerimientos de ventilación y chimenea" en el manual de instrucciones.
- Aprobación de Massachusetts G3-0816-23.



ADVERTENCIA: Este producto puede exponerlo a sustancias químicas, incluyendo la epíclorhidrina, que según el Estado de California causa cáncer y defectos de nacimiento y/u otros daños reproductivos. Para más información visite www.p65warnings.ca.gov.