

Guide de l'utilisateur

Fournaise murale contre-courant

Modèle numéro :
3144030

LISEZ CE GUIDE D'UTILISATION AVEC
ATTENTION AVANT D'INSTALLER VOTRE
NOUVELLE FOURNAISE MURALE WILLIAMS.

**Merci de conserver ce guide pour vous y
référez dans le futur**

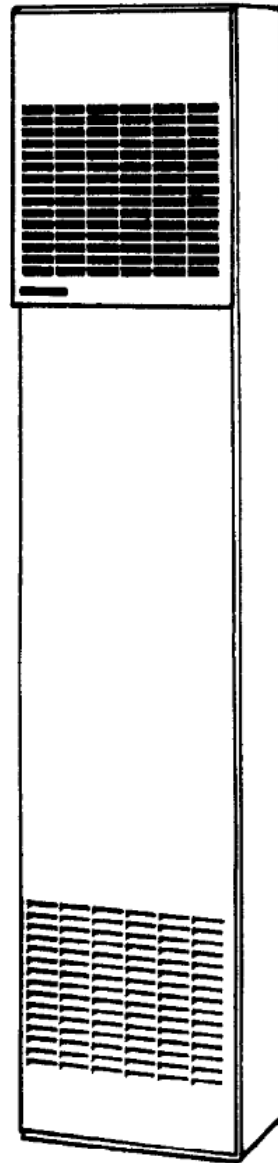

AVERTISSEMENT: Une mauvaise installation, réglage, changement, ou entretien peut entraîner des blessures ou des dommages matériels. Se référer à ce manuel. Pour de l'aide ou pour plus d'informations, veuillez consulter un employé qualifié, une agence spécialisée, ou un fournisseur de gaz.

AVERTISSEMENT: Ce produit peut vous exposer à des produits chimiques, y compris l'épichlorhydrine, qui est connue de l'État de Californie pour causer le cancer et des malformations congénitales et / ou d'autres troubles de la reproduction. Pour plus d'informations, allez sur www.p65warnings.ca.gov

AVERTISSEMENT: Si les instructions ne sont pas suivies à la lettre, il existe un risque d'incendie, ou d'explosion pouvant causer dommages matériels, blessures ou décès.

- Ne pas entreposer ou utiliser d'essence, de vapeurs ou de liquides inflammables autour de de cet appareil
- Que faire si vous sentez du gaz:

Risque de décharge électrique

- Ne pas toucher l'appareil
- Eteindre immédiatement toutes les réserves électriques principales au réchauffeur.
- Eteindre toutes les flammes.
- Contacter un installateur qualifié ou une agence de service.

Garanties

Le fabricant, Williams Fournaise Co., garantit cette fournaise murale ou fournaise à l'acheteur d'origine sous les conditions suivantes ::

GARANTIE D'UN AN

1. Toute pièce de l'appareil avec un défaut prouvé de matériel ou de fabrication dans l'année suivant la date de l'achat sera remplacée selon les options du fabricant.
2. Le fabricant ne prends en aucun cas la responsabilité des couts d'enlèvement ou d'installation, ni les charges liées au transport et à la livraison..

RESTRICTIONS

1. CETTE GARANTIE LIMITEE EST LA SEULE GARANTIE FAITE PAR LE FABRICANT ; LES GARANTIES TACITES DE QUALITE MARCHANDE OU D'APTITUDES POUR N'IMPORTE QUEL OBJECTIF SONT LIMITEES AU MEME DELAI D'UN AN QUE LA GARANTIE STANDARD. DANS AUCUNE CIRCONSTANCE, LE FABRICANT POURRA ETRE TENU RESPONSABLE EN CAS DE DOMMAGES OU DE DEPENSES ACCIDENTELS, CONSECUTIFS, SPECIAUX, OU EVENTUELS FAISANT SUITE DIRECTEMENT OU INDIRECTEMENT D'UN DEFAUT OU D'UN COMPOSANT DU PRODUIT LORS DE L'UTILISATION DE CELUI CI
LES RECOURS CITES PRECEDEMMENT TIENNENT LIEU POUR SEUL RECOURS POSSIBLE POUR L'UTILISATEUR

Certains Etats n'autorisent pas les limites concernant la durée d'une garantie standard et certains états n'autorisent pas l'exclusion ou la limitation des dommages accidentels ou consécutifs ; les limitations ci-dessus peuvent donc ne pas s'appliquer à votre situation

2. Cette garantie ne prend en charge aucun cout de main d'œuvre ou d'installation.
3. Cette garantie ne s'étend pas aux surfaces peintes ou aux dommages et défauts résultant d'un accident, d'un changement, d'une mauvaise utilisation, d'un mauvais traitement ou d'une mauvaise installation.
4. Cette garantie ne couvre pas les plaintes qui n'incluent pas un défaut de fabrication ou de matériel.

RESPONSABILITES DU CLIENT

1. L'équipement de chauffage doit être installé par un installateur qualifié et mis en place selon les instructions fournies avec l'équipement.
2. Le transport, les couts de diagnostique, la main d'œuvre de service, et la main d'œuvre de réparation le matériel défectueux sera la responsabilité du propriétaire.
3. Une facture, un chèque annulé, une preuve de paiement devra être conservé pour vérifier la date d'achat et établir la période de garantie.
4. Faire remplir les informations demandées dans l'espace ci-dessous par l'installateur.

GENERAL

1. Le fabricant n'assume pas et n'autorise personne à assumer n'importe quelles obligations ou responsabilités liées avec l'équipement.
2. Le service sous garantie devra être obtenu en contactant votre vendeur. Fournissez le numéro de modèle, le numéro de série et la preuve de la date d'achat à votre vendeur.
3. Si après une durée raisonnable de temps après avoir contacté votre vendeur, vous n'avez pas eu un service satisfaisant, contactez: Customer Service Department, 250 West Laurel Street, Colton, CA 92324
4. CETTE GARANTIE VOUS DONNE DES DROITS LEGAUX SPECIFIQUES. CEPENDANT VOUS AVEZ PEUT ETRE D'AUTRES DROITS VARIANT SELON VOTRE PAYS.

Preuve d'installation

Acheteur original _____

Numéro de modèle _____ Numéro de série _____

Adresse _____

Ville et pays _____ Code Postal _____

Vendeur _____

Adresse _____

Ville et pays _____ Code Postal _____

Date d'installation _____ Signature _____

(Le vendeur ou le représentant autorisé qui certifie que cet appareil est installé en accord avec les instructions du fabricant et la réglementation locale en vigueur)

Table des matières

Votre garantie	2
Preuve d'installation	2
Table des matières	3
Règles de sécurité	4
Introduction	5
Description de base.....	5
Outils de base nécessaires	5
Matériaux de base nécessaires	5
Informations utiles d'installation.....	5
Accessoires optionnels.....	5
Installation	6-10
Placer votre fournaise murale.....	6
Dépaqueter votre fournaise	6
Installation de fournaise et Thermostat	7
Installation du montage encastré	8
Installation du montage de surface.....	9
Installation du Thermostat	10
Montage de votre fournaise	11
Installation de votre prise arrière	12
Les connexions électriques	13
Installation de votre bande de garniture	14
Faire fonctionner votre fournaise	15
Comment entretenir votre fournaise	15
Câblage et information technique	16
Commander des pièces de remplacement	17-18
Preuve de service	19
Astuces et informations	20
Comment commander des pièces de rechange	20

Règles de sécurité

AVERTISSEMENT: LISEZ CES REGLES ET LES INSTRUCTIONS AVEC ATTENTION. SI VOUS NE SUIVEZ PAS CES REGLES ET INSTRUCTIONS, CELA PEUT ENTRAINER UN DYSFONCTIONNEMENT DE LA CHAUDIERE. CELA POURRAIT CAUSER LE DECES, DE GRAVES BLESSURES CORPORELLES ET/OU DES DOMMAGES MATERIELS.

L'INSTALLATION DOIT ETRE CONFORME AUX REGLEMENTATIONS LOCALES EN VIGEUR. EN L'ABSENCE DE REGLEMENTATIONS LOCALES, L'INSTALLATION DOIT ETRE CONFORME AU CODE NATIONAL DU, ANSI/NFPA NO. 70 - 1993.

1. UTILISER UNIQUEMENT LES PIÈCES DE RECHANGE DU FABRICANT. L'UTILISATION D'AUTRES PIÈCES POURRAIT ENTRAINER BLESSURE OU DÉCÈS.
2. NE PAS installer la fournaise dans une alcôve.
3. NE PAS installer ces fournaises dans une caravane / camping-car ou mobil home.
4. Cette fournaise n'est pas destinée pour l'utilisation dans une salle de bains, des régions de blanchisserie et des endroits intérieurs similaires. Ne localisez jamais la fournaise où il peut tomber dans une baignoire ou d'autre conteneur d'eau.
5. MAINTENIR l'espace de dégagement spécifié dans les chapitres « Situer votre fournaise et le thermostat »
6. Fournir la circulation aérienne adéquate autour de l'intérieur de la pièce ouverte.
7. Permettre a la fournaise refroidir avant l'entretien.
Toujours éteindre l'électricité de fournaise en y travaillant, en vue d'éviter le risque de décharge électrique ou flammes.
8. DU FAIT DES HAUTES TEMPERATURES, placer le radiateur à l'écart de la circulation, de meubles, ou de draperies.

AVERTISSEMENT : TOUT ECRAN DE PROTECTION, GUARD OU PARTIES ENLEVÉES POUR L'ENTRETIEN D'UN APPAREIL DOIVENT ETRE REMPLACÉES AVANT FAIRE MARCHER L'APPAREIL POUR ÉVITER DES DOMMAGES MATERIELS, DES BLESSURES CORPORELS OU DECES.

9. ALERTEZ enfants et adultes du danger de la température élevée de la surface et prévenez les de rester à l'écart pour éviter les brûlures corporelles ou vestimentaires.
10. Surveiller AVEC ATTENTION les jeunes enfants lorsqu'ils sont dans la même pièce que la fournaise.
11. NE PAS laisser de vêtement ou de matériaux inflammables sur ou à coté de la fournaise.
12. INSTALLATION et REPARATION doit être faite par un employé qualifié. L'appareil doit être inspecté avant l'utilisation et au moins une fois par an par un professionnel. Un nettoyage plus fréquent peut être nécessaire du fait d'une présence excessive de résidus de tapis, ou de tissus etc... Il est impératif que les compartiments de contrôles, brûleurs et les passages à circulation d'air soient contrôlés.
13. AVANT L'INSTALLATION: Pour éviter un choc électrique, éteindre les circuits électriques qui passent dans le mur où vous allez installer la fournaise.
14. ETRE CONSCIENTS des bonnes mesures de sécurité en portant un équipement de protection personnel comme des gants et des lunettes de protection pour éviter d'être blessés par des bords coupants en métal dans ou autour du radiateur pendant que vous couper ou percer le bois ou le métal.
15. Cette fournaise inclut une alarme visuelle pour avertir que les parties de la fournaise deviennent excessivement chaudes. Si l'alarme éclaire, éteignez immédiatement la fournaise et contrôlez l'absence de tous objets sur ou adjacent à la fournaise qui peut avoir bloqué l'écoulement d'air ou avoir fait de hautes températures s'être produites. **NE FAITES PAS MARCHER LA FOURNAISE AVEC UNE ALARME ECLAIREE.**

AVERTISSEMENT: QUE FAIRE SI VOUS SENTEZ DU GAZ:

DANGER DE DÉCHARGE ÉLECTRIQUE

1. NE PAS TOUCHER L'APPAREIL!
2. ETEINDRE IMMÉDIATEMENT TOUTES LES RÉSERVES ÉLECTRIQUES PRINCIPALES AU RÉCHAUFFEUR.
3. ETEINDRE TOUTES LES FLAMMES.
4. CONTACTER UN INSTALLATEUR QUALIFIÉ OU UNE AGENCE DE SERVICE.

Introduction

Merci de lire nos instructions avant d'installer ou d'utiliser la fournaise. Cela vous aidera obtenir la valeur complète du radiateur. Si la réponse au problème est trouvée dans ce manuel d'instruction, cela pourrait vous aider à éviter des coûts de service inutiles.

Toujours consulter votre inspecteur local du chauffage ou de plomberie, le service de construction ou la compagnie de gaz concernant la réglementation ou les décrets qui s'appliquent à l'installation d'une fournaise murale à évacuation.

Description de base

Votre fournaise murale à ventilation à contre-sens est expédiée prête à installer sur un mur extérieur ou intérieur. La fournaise peut aussi être encastré jusqu'à 5-3/8 inches dans un mur avec des colombages espacés centre à centre de 16 inches ou peut être montée directement à la surface murale.

L'air nécessaire à la combustion est pris dans la pièce où le radiateur est situé et est rejeté du ventilateur verticalement par le conduit de ventilation vers le toit.

Un élément de chauffage utilise 240V lignes de voltage pour produire un chauffage de 31,400 Btu/hr.

La fournaise est complètement automatique en utilisant le thermostat au mur pour le contrôle de température.

L'armoire de la fournaise est construite de l'acier lourd de jauge avec la fin cuit.

Outils de base nécessaire

Perceuse à percussion ou perceuse électrique #33, mèche de perceuse en métal 1/8", 3/16" and 1/2"

Règle pliante ou mètre ruban de 6 ft.

Tournevis (lame plate moyenne Flat et Phillips)

Tournevis

Pince coupante (pour câbles)

Marteau

Détecteur de colombage ou petit clou à finition

Cisailles

Un trou de serrure ou une scie fine

Scie à métaux

Gants et lunettes de protection

Matériaux de base nécessaire

L'installation électrique fourni comme nécessaire

Pour des réserves les connexions utiliser 6 AWG ou des fils plus grands convenables pour au moins 60 C (140 F).

Utiliser seulement des câbles en cuivre.

Avec le diamètre étant 2"x 4". Référez a "Close Off Stud Space," à la page 9.

Informations utiles pour l'installation

Le manuel suivant vous aidera à faire l'installation :

Consultez la bibliothèque ou acheter de sources énumérée ci-dessous. ANSI/NFPA 70-1993 ou l'édition actuelle du "National Electrical Code."

Accessoires optionnels

Accessoire de bande de voyage 4701 - Pour une belle finition des côtés de la fournaise murale.

Kit de sortie arrière 6501 - Vous permet la route d'air chauffé à une deuxième pièce derrière le réchauffeur. Le mur de deuxième pièce doit être dans 10 inches de réchauffeur. L'amortisseur intégré vous permet d'arrêter la transmission d'air à la deuxième pièce si désiré.

Thermostat P322016

Installation

Installer Votre fournaise

Les étapes suivantes sont toutes nécessaires pour une installation correcte et un fonctionnement sans danger de votre fournaise.

Si vous avez le moindre doute concernant les exigences, procurez-vous une aide professionnelle. Souvenez-vous de

toujours consulter votre inspecteur local du chauffage ou de la plomberie, le service des bâtiments ou votre compagnie de gaz concernant les réglementations et décret qui s'appliquent à l'installation de fournaise.

Déconditionner Votre fournaise

Un emballage maritime contient la fournaise et les articles.

1. Avec la fournaise dans le carton, déposer directement en haut sur le haut de fournaise. Enlevez la couverture de garniture avec son emballage et le packaging de matériel, le fil, la clé d'Allen, les vis et les ancrés en métal utilisées l'installation de surface. Mettre le packaging à côté où il ne peut pas être perdu ou endommagé.
2. Enlevez la fournaise du carton et posez le réchauffeur sur son arrière. Enlevez des soutiens emballants de carton autour de la fournaise et mettre à côté.
3. Enlever la vis du panneau frontal supérieur ; lever le haut du panneau à ½ inch, tirer doucement le panneau vers le haut du cabinet et enlevez le panneau du cabinet. Mettre la vis et le panneau frontal supérieur a cote ou ils ne peuvent pas être perdus ou endommagés.
4. Vérifiez la pale de ventilateur pour garantir qu'elle tourne librement.
5. Enlevez les quatre vis protégeant la couverture de boîte de jonction au-dessus du ventilateur. La couverture est marquée par "le HAUT". Mettre la couverture et les vis à côté où ils ne peuvent pas être perdus ou endommagés. La boîte de jonction électrique et le transformateur sont accessibles maintenant. Voir la section sur l'installation électrique.
6. Enlevez les deux vis dans le haut de panneau frontal; lever le haut du panneau à ½ inch, tirer doucement le panneau vers le haut du cabinet et enlevez le panneau du cabinet. Mettre la vis et le panneau frontal supérieur a cote ou ils ne peuvent pas être perdus ou endommagés.

7. Examiner tout le matériel emballant soigneusement. Chercher des parties desserrées avant l'abandon. Débarrasser-vous proprement de l'expédition du matériel.

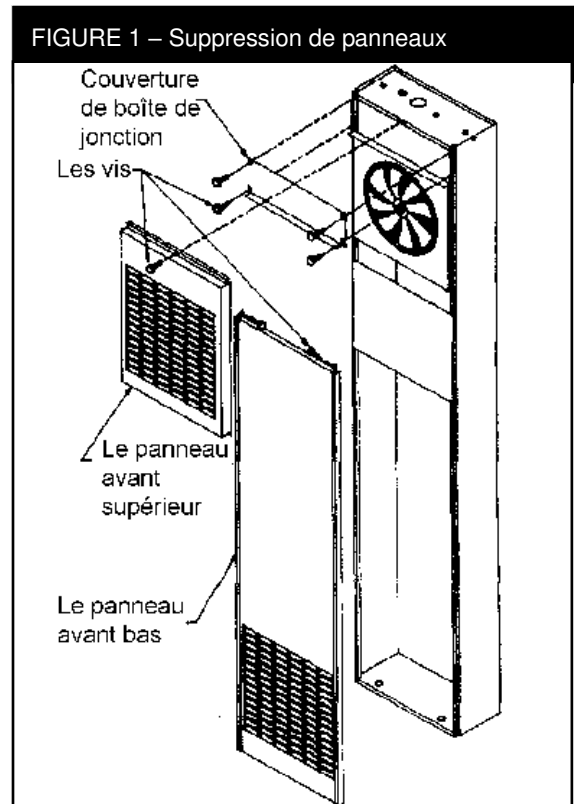

Installation

Placer votre Fournaise Murale et le Thermostat

Prendre les points suivants en considération avant d'essayer d'installer la fournaise.

1. La fournaise peut être montée sur la surface ou suspendu sur tout mur intérieur ou extérieur si vous n'utilisez pas la sortie arrière optionnelle.
2. Si vous utilisez la sortie arrière optionnelle, vous devez installer sur un mur intérieur.
3. La profondeur maximum de cavité est 5-3/8 inches.
4. Vérifiez les autorisations nécessaires. Le côté de la fournaise doit être au moins 6 inches d'un coin ou d'une cloison murale (la figure 2).
5. Essayer de placer la fournaise près du centre de l'espace pour être chauffé pour une bonne circulation de l'air. Ne la placer pas derrière une porte ou des draps. De pas la placer dans un placard, une alcôve, un hall ou un autre espace confiné.
6. Assurez-vous que l'installation électrique peut être apportée à la fournaise.
7. Pour fournir l'autorisation adéquate et l'accès à service, le devant de la fournaise doit faire face à la pièce ouverte.
8. Choisissez un emplacement pour le thermostat (optionnel) 5-feet au-dessus du sol sur un mur intérieur. Le fil du thermostat fourni avec la fournaise est long de 13 feet, ce qui devrait être suffisant pour aller jusqu'au grenier d'une maison à un étage, pour que le thermostat soit à un maximum de 16 feet de la fournaise en ligne droite, ou autour de 12 feet de la fournaise si le fil est sous le sol. Le thermostat devrait capter la température moyenne de la pièce. Éviter les endroits suivants:

ENDROITS CHAUDS

Conduits ou tuyaux cachés
Cheminé d'air
Registres
Télévision
l'autre côté du mur
Radios
Lampes
Lumière du soleil directe cuisine

ENDROITS FROIDS

Conduits ou tuyaux cachés
Cage d'escalier courant
Porte – courant d'air
Pièce non chauffée de

ENDROITS SANS VIE

Derrière les portes
Les coins et les alcôves

9. Après avoir choisi un emplacement qui correspond aux conditions nécessaires, vérifiez dans les murs, greniers et toit qu'il n'y a pas d'obstruction comme des tuyaux ou des câbles électriques etc. qui pourrait interférer avec l'installation de la fournaise, des conduits de ventilation ou thermostat installation. Si nécessaire, déplacez les ou choisissez un nouvel emplacement.

FIGURE 2 – Dégagement minimal

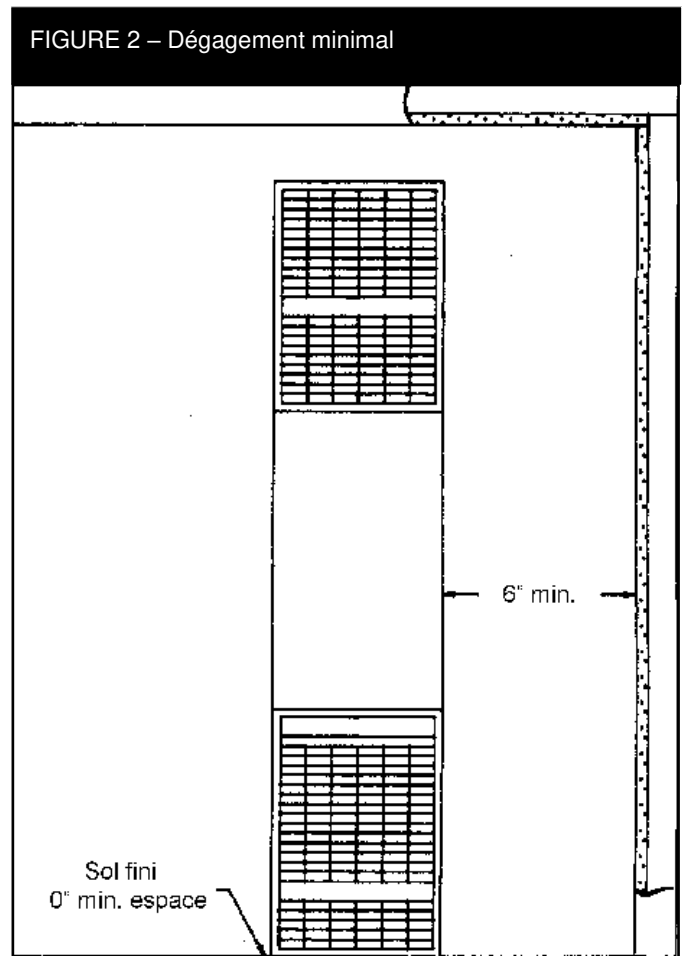

Installation

Installation Montage Encastré

AVANT QUE VOUS COMMENCEZ : Pour éviter le choc électrique, éteignez des circuits électriques qui traversent le mur où vous allez installer la fournaise.

Si vous avez l'intention d'utiliser la sortie arrière optionnelle, tourner à la page 12 pour la procédure d'installation de sortie arrière avant que vous commencez à installer la fournaise. Utilisez seulement la grille optionnelle et l'extension de botte fournie par le fabricant.

Trouver les clous

Utilisez un détecteur de colombages ou de petits clous à finition. Enfoncer puis retirer répétitivement un clou dans le mur dans la zone du colombage jusqu'à ce que vous l'ayez trouvé. Puis chercher un côté. Laisser le clou ici. Enfoncer un autre clou de l'autre côté du même colombage.

Les coins intérieurs de l'autre colombage devraient être à environ 14½-inches de celui que vous avez trouvé. Enfoncer des clous de finition sur les côtés de ce colombage.

NOTE

Si les colombages ne sont pas écartés centre à centre de 16-inch, Voir la section "espace à colombages rapprochés », sur la page 9.

OUVERTURE DANS LE MUR

Arranger l'ouverture nécessaire à couper dans le mur intérieur. Figure 3.

La hauteur verticale de l'ouverture montrée est plus grande que la hauteur du fournaise à 3 inches pour la connexion d'installation électrique après que la fournaise est installée.

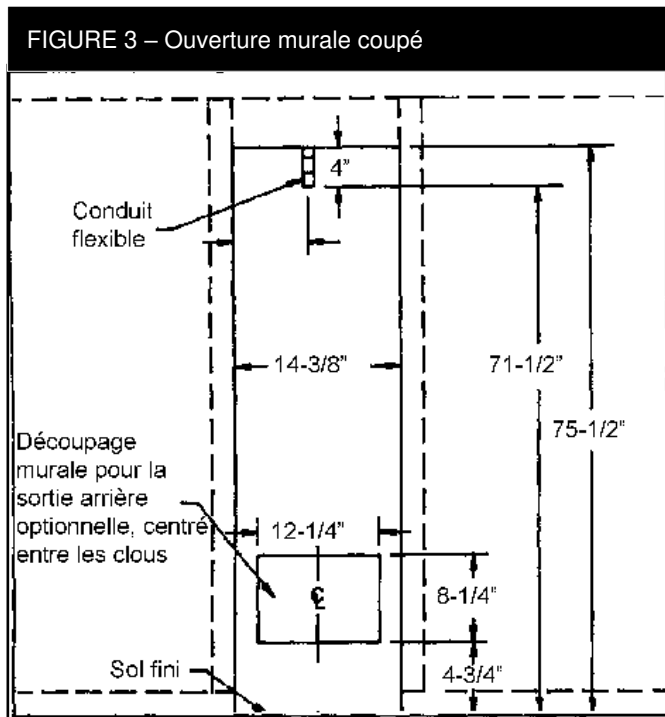
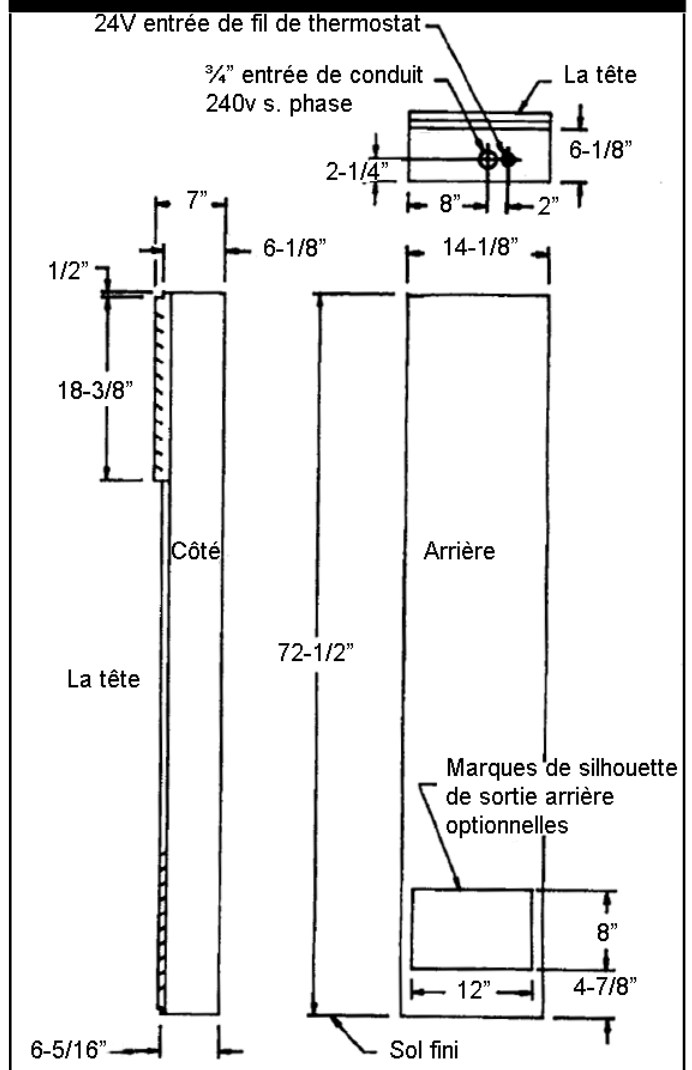

FIGURE 4 – Raccordement électrique



Installation

Raccordement pour le système électrique

1. À la route de conduit correct, l'énergie électrique fournit des fils et le thermostat fournit des fils au haut de fournaise, vous pouvez faire des trous dans la plaque murale de plafond au-dessus de la fournaise.
2. Si peu pratique pour apporter l'installation électrique à la fournaise de l'espace attique, vous pouvez forer les trous par le clou mural au-dessus de la fournaise et de la route le conduit et télégraphiant d'un espace de clou contigu, un espace de crawl ou par le sous-sol à un point au-dessus de la fournaise pour correspondre aux possibilités dans la figure 4.
3. À votre endroit choisi, forez un trou de 1 inch pour le conduit électrique et un trou ½-inch pour les fils de thermostat.
4. Installer le conduit et permettre-y de vous étendre à 4 inches au-dessus du haut de l'ouverture murale de fournaise. (Cela permettra à 1 inch de conduit de s'étendre à l'intérieur du cabinet de fournaise.) Voir la figure 3.

NOTE : Le conduit flexible peut être utilisé seulement si approuvé par vos codes locaux et ordonnances. Si vous avez du doute, consultez votre Inspecteur électrique ou des bâtiments.

5. Les fils de réserves électriques, le fil de terre et les fils de thermostat peuvent maintenant être mis en déroute à l'endroit de réchauffeur. Voir des sections "page 10" D'installation de Thermostat et "Installation Électrique" sur la page 13.
6. Assurer-vous de laisser assez d'excès télégraphiant au réchauffeur pour faire les connexions à l'intérieur de la boîte de raccordement de fournaise.
7. S'il est plus convenable à vous de faire ainsi, vous pouvez tirer l'installation électrique au réchauffeur après qu'il est monté.

ESPACE A COLOMBAGE RAPPROCHES (si nécessaire)

Si les colombages ne sont pas placés tous les 16-inch, découpez le trou pour la fournaise à côté d'un colombage existant et encadré l'autre côté en utilisant une cale d'espacement de 2x4 comme demandé (Figure 5).

Si la distance du haut à la plaque de sol est plus de 18 inches, on recommande qu'il soit rapprochés.

Clouez un 2x4 assez long pour aller entre des clous à la haut à des clous rapprochés.

FIGURE 5 – Espace de clou fermé

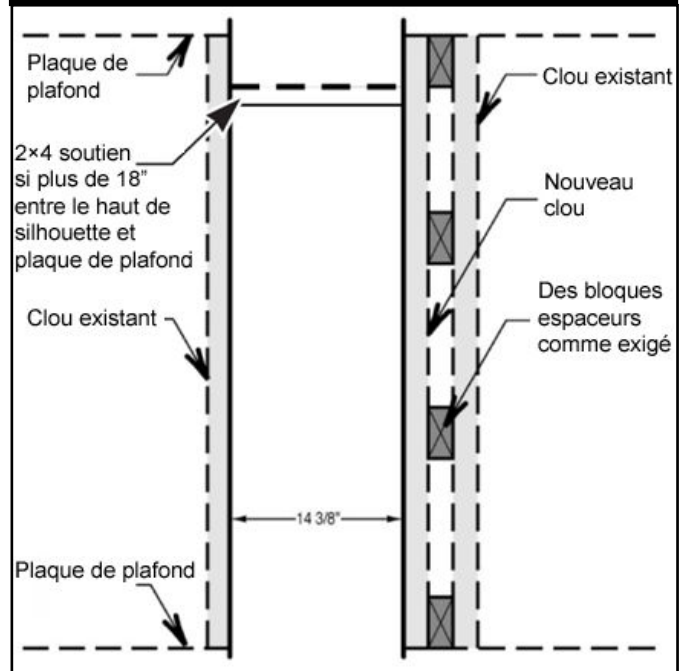

Installation sur un mur décalé

AVANT QUE VOUS COMMENCEZ : Pour éviter le choc électrique, éteignez des circuits électriques qui traversent le mur où vous allez installer la fournaise.

Si vous avez l'intention d'utiliser la sortie arrière optionnelle, tourner à la page 12 pour la procédure d'installation de sortie arrière avant que vous commencez à installer la fournaise. Utilisez seulement la grille optionnelle et l'extension de boîte fournie par le fabricant.

Trouver les clous

1. Trouver deux colombages à l'endroit où vous devez placer la fournaise. Utiliser un indicateur de goujon ou de petits clous de finition. Plusieurs reprises conduire et enlever un clou dans le mur dans la zone de la tige jusqu'à ce que vous le trouverez. Ensuite, trouver un côté. Laissez le clou là. Enfoncer un autre clou juste de l'autre côté de la même pression.
2. Les coins intérieurs de l'autre colombage devraient être à environ 14½-inches de celui que vous avez trouvé. Enfoncer des clous de finition sur les côtés de ce colombage.

Ouverture murale

Si vous avez l'intention d'utiliser la sortie arrière optionnelle, couper une ouverture de 8¼ inch de 12½ inches vous SEULEMENT comme montré dans la figure 3 sur la page 8. Voir aussi la sortie arrière optionnelle dans une installation sur la page 12.

Ouverture pour l'arrivée de l'électricité

1. Si peu pratique pour apporter l'installation électrique à la fournaise de l'espace attique, vous pouvez faire des trous au-dessus du réchauffeur et la route le conduit et télégraphiant d'un espace de clou contigu, un espace de crawl ou par le sous-sol.
2. À la route de conduit correct, l'énergie électrique fournit des fils et des fils de thermostat au haut de fournaise, vous devez aussi faire des trous d'entrée dans la planche murale au-dessus de l'endroit de fournaise.
3. Les ouvertures de réserves électriques devraient être localisées à 2 inches au-dessus du haut de fournaise pour correspondre aux opportunités montrées dans la figure 4 sur la page 8.

Installation

4. Aux endroits choisis, percer un trou de 1 inch dans le mur pour de réserves d'électricité et un trou de 1/2 inch pour les fils de thermostat.
5. Trajet la route de conduit flexible au trou de 1 inch dans le planche murale et y permet de s'étendre à au moins 1 inch au-dessous du haut de fournaise (71 1/2-inches du plancher fini). Voir la figure 3 sur la page 8.
6. Les fils de réserves électriques, le fil de terre et les fils de thermostat peuvent maintenant être mis en dérouté à l'endroit de réchauffeur. Voir des sections "page 10" D'installation de Thermostat et "Installation Électrique" sur la page 13.
7. Assurer-vous de laisser assez d'excès télégraphient au réchauffeur pour faire les connexions à l'intérieur de la boîte de raccordement de fournaise.
8. S'il est plus convenable à vous de faire ainsi, vous pouvez tirer l'installation électrique au réchauffeur après qu'il est monté.

NOTE : Le conduit flexible peut être utilisé seulement si approuvé par vos codes locaux et ordonnances. Si vous avez du doute, consultez votre Inspecteur électrique ou des bâtiments.

Installation du Thermostat (vendu séparément)

1. Utilisez le thermostat Williams P322016 ou n'importe quel thermostat millivolt.
2. Si un thermostat existant est remplacé et se trouve dans un endroit satisfaisant et que le câblage est en bon état, utilisez le câblage existant. En cas de doute, utiliser un nouveau câblage.
3. Si un nouvel emplacement est choisi ou s'il s'agit d'une nouvelle installation, le fil du thermostat doit d'abord être exécuté à l'emplacement sélectionné. Tous les câblages doivent être conformes aux codes et ordonnances locaux. Ces instructions couvrent le fait de faire descendre le fil du grenier, mais il peut être dirigé à partir d'un sous-sol ou d'un vide sanitaire en utilisant des méthodes similaires.
4. Avant de percer un trou dans le mur à l'emplacement choisi, conduisez un petit clou de finition à travers le plafond dans l'angle du mur et le plafond au-dessus de l'emplacement du thermostat. Tirez le clou et pousser un petit fil rigide à travers le trou de sorte qu'il peut être trouvé dans le grenier. Percer un trou de 1/2-inch à travers la plaque murale au plafond.
5. Sonder s'il y a des obstructions dans cette partie. Puis percer un trou de 1/2-inch à travers le mur à l'emplacement choisi pour le thermostat.
6. Du grenier, faites passer le câble du thermostat ou un fil raide par le mur jusqu'à ce qu'il soit au niveau de l'emplacement du thermostat.
7. Attraper le câble du thermostat par le trou et tirer le câble à travers ce même trou jusqu'à ce que 6-inches de câble ressorte.
8. Amener le câble jusqu'à la fournaise murale.

FIGURE 6 - Chemin du câble du thermostat

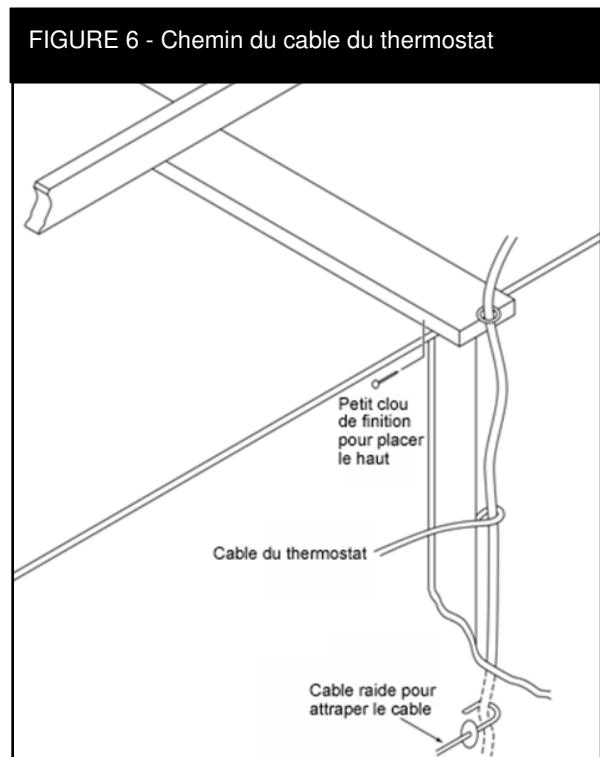

MONTAGE DU THERMOSTAT

1. Pour enlever le couvercle du thermostat, pincer les deux côtés et soulever. Enlever délicatement et jeter l'emballage protégeant les boutons.
2. Connecter les fils du thermostat à la vis du terminal sur la base du thermostat.
3. Pousser tous les surplus de câbles dans le mur et reboucher le trou avec de l'isolant pour éviter que des courants d'air affectent le fonctionnement du thermostat.
4. En étant sur que le thermostat est au niveau, attacher la base du thermostat au mur grâce aux trous de montage avec les vis fournies.
5. Remettre le couvercle du thermostat.

Montage de votre fournaise

NOTE

Si vous utilisez la sortie arrière optionnelle, suivez les instructions d'installation sur la page 12 avant la procédure.

1. Si la cavité est élevée, la cavité claire de tous les débris.
2. Placer la fournaise dans sa position. Etre sure de déposer le conduit flexible par le trou fourni dans le haut de fournaise.
3. **Fixer le haut de fournaise.**

(Montage encastré)

Attacher le haut de fournaise aux clous par les trous fournis dans les boudins supérieurs en utilisant (2) les vis longues fournies. (figure 7)

(Montage surface)

Fixer le haut de fournaise au mur en utilisant (2) les ancrés en métal (emballé dans le sac en plastique avec le thermostat) en les plaçant sur l'arrière boudin de haut de fournaise et en vissant au mur avec (2) les longues vis fournies (la figure 7).

Toutes les attachements ne sont pas fournis et tous les trous ne sont pas pré-forés à cause des différentes exigences de types différents de construction murale. Les attachements convenables qui rencontreront votre situation particulière sont disponibles à votre quincaillerie locale.

4. **Attacher le fond de fournaise**

(Montage encastré et surface)

Forée (2) les trous dans le fond du cabinet de fournaise près de chaque côté. Attachez la fournaise par ces trous au plancher. Si vous avez le sol concret, utilisez un endroit attachant alternant par figure 7 sur la page 11.

FIGURE 7 – Montage de fournaise

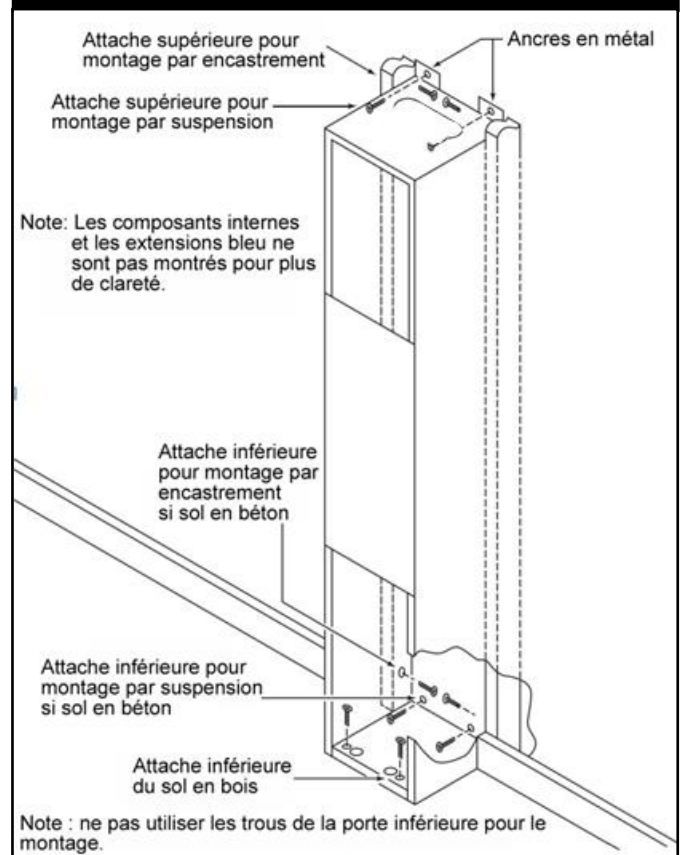

Installation de votre prise arrière

Fournaise avec montage encastré

1. Couper le trou de 8- $\frac{1}{4}$ inch x 12- $\frac{1}{4}$ inch dans le mur comme montré dans la figure 3 sur la page 8.
2. Couper une ouverture de 8 inch x 12 inch dans le dos de cabinet suite aux lignes marquées timbrées sur le cabinet de fournaise. Voir la figure 4 sur la page 8.
3. Monter une fournaise encastrée. (Voir Montage de Votre Fournaise sur la page 11).
4. Placer un plâtre sol au début et clouer dans les clous (Figure 8).

DANS LA NOUVELLE CONSTRUCTION installent la terre de plâtre avant que la fin murale est appliquée.

NOTE:

5. Dans la construction placoplâtre construction, la terre de plâtre peut être négligée.
6. Grille de centre sur le trou dans le mur arrière et l'endroit de marque de trous dans la grille sur le mur.
7. En utilisant la foreuse en diamètre 1/8-inch, forer (2) les trous par le plâtre (ou placoplâtre) et le cabinet pour attacher la grille.
8. Attachez la grille avec les vis fournies (la figure 9). La boîte de 10 pouces n'est pas exigée pour l'installation suspendue.

Fournaise avec montage surface

1. Couper le trou de 8- $\frac{1}{4}$ inch x 12- $\frac{1}{4}$ inch dans le mur comme montré dans la figure 3 sur la page 8.
2. Couper une ouverture de 8 inch x 12 inch dans le dos de cabinet suite aux lignes marquées timbrées sur le cabinet de fournaise. Voir la figure 4 sur la page 8.
3. Placer la boîte contre le cabinet avec le côté intérieur de boîte exactement sur les bords du trou.
4. Attachez la boîte au dos de fournaise avec les vis fournies.
5. Attacher la bottine au dos de fournaise avec les vis fournies.
6. Placer le plâtre du fonde sur l'ouverture et coincer dans les clous (Figure 8).

Dans la nouvelle construction installent la terre de plâtre avant que la fin murale est appliquée.

7. Placer la fournaise avec la boîte attachée, par le trou dans le mur et marquer la fin de boîte pour qu'il puisse être coupé de la rougeur avec le mur extérieur.
8. Enlever la fournaise du mur et coupez la boîte où marqué.
9. Placer la fournaise avec la boîte attachée par les trous dans le mur et monter le réchauffeur. (Voir le Montage de Votre Fournaise sur la page 11.)
10. Placer la grille au centre sur le trou dans le mur arrière et marquer l'endroit de trous dans la grille sur le mur.
11. En utilisant la foreuse en diamètre 1/8-inch, forer (2) les trous par le plâtre (ou placoplâtre) et le cabinet pour attacher la grille.
12. Attacher la grille avec les vis fournies (la figure 10).

FIGURE 8 – Position au sol du plâtre

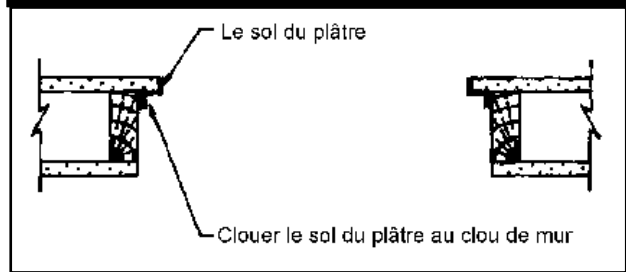

FIGURE 9 – Montage suspendu

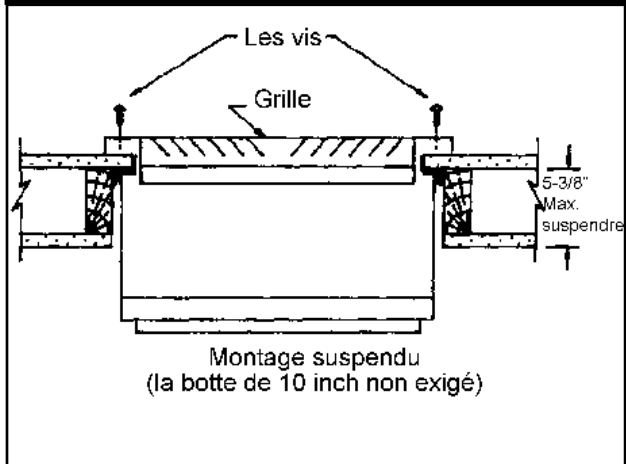
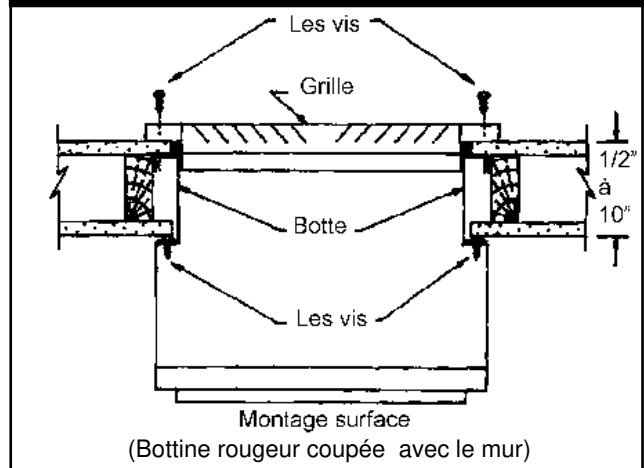

FIGURE 10 – Montage surface



Connections Électriques

AVERTISSEMENT : Risque de blessure ou de décès. Débranchez tous les appareils électriques via les interrupteurs, les boîtes à fusibles ou les panneaux de service avant d'enlever les portes ou les panneaux de service.

CAUTION

Étiqueter tous les fils avant la déconnection pendant l'entretien. Les erreurs d'installation électrique peuvent provoquer l'opération impropre et dangereuse. Vérifiez le bon fonctionnement après l'entretien.

Tous les travaux électriques doivent se conformer aux codes locaux et ordonnances ou en leurs absences, en accord avec le National Electrical Code, NFPA70/ANSI C1-1993. Si vous n'êtes pas familier avec les codes du câblage en général, demandez à un électricien compétent de faire ce travail.

Alimentation électrique

Dirigez 240 volts séparés, la phase simple, 60 cycle, le circuit de 50 ampères d'un disjoncteur séparé ou d'un fusible dans votre panel de service d'entrée à la boîte de raccordement de réchauffeur.

Ne dirigez pas des fils de réserves à l'intérieur du cabinet de fournaise, sauf du haut d'armoire en bas à la boîte de raccordement.

La boîte de raccordement

Les connexions d'alimentation électrique sont rendues à l'intérieur de la boîte de raccordement localisées à la fin supérieure de l'armoire. Voir la figure 11 et la figure 1 sur la page 6.

Les connexions électriques

Connecter le conduit de 240V au haut de fournaise comme montré dans la figure 11.

Tirez des fils de réserves par le conduit et dans la boîte de raccordement. Attachez des fils de 240V à la connexion "LIGNE" à la plaquette de connexion. Référez au schéma de filage sur la plaque de couverture de boîte de raccordement. Si vous avez du doute concernant le relais électrique ou l'acquiescement avec le code ou l'ordonnance, consultez votre inspecteur électrique ou un électricien agréé.

La base

Fournissez la connexion terrain de la plaquette de connexion de l'unité à une connexion de base dans le panel de service électrique ou une baguette de terre correctement conduite et électriquement basée.

Connexions de voltage basses

Faire fonctionner le thermostat à la fournaise. Voir l'Installation de Thermostat sur la page 10.

Connecter les fils de thermostat aux deux (le thermostat) fils étendant à l'intérieur de la boîte de raccordement. Référez au schéma de filage sur la plaque de couverture de boîte de raccordement et la figure 11.

Quand le montage de fournaise aura été complet, voir les pas 1, 2 et 3 ci-dessous.

Référez à la figure 1, la page 6.

1. Remplacer la plaque de couverture de boîte de raccordement. Serrer des vis solidement.
2. Remplacer le panneau de fond.
3. Remplacer le panneau du haut.

NOTE

Pour les réserves les connexions utilisent 6 AWG ou plus grands fils convenables pour au moins 60 °C (140 °F). Utiliser le fil de cuivre seulement.

FIGURE 11 – Les connexions électriques

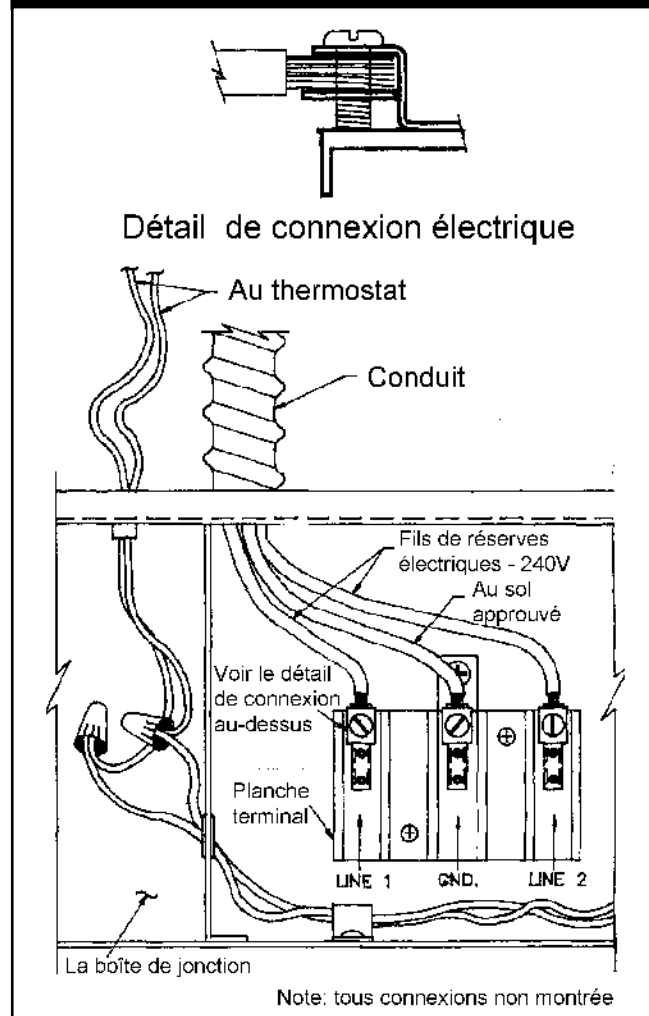

Installation de votre bande de garniture

Bande de garniture 4701

Quand désiré, la bande de garniture optionnelle peut être utilisée pour couvrir la fêlure entre la fournaise et le mur. Voir la figure 12.

Placer les bandes contre la fournaise avec d'autre bord contre la surface murale et attacher au mur avec les épingles d'écusson fournies. Couper chaque bande de garniture pour correspondre à chaque fournaise comme exigé.

FIGURE 12 – Decoupage chauffante

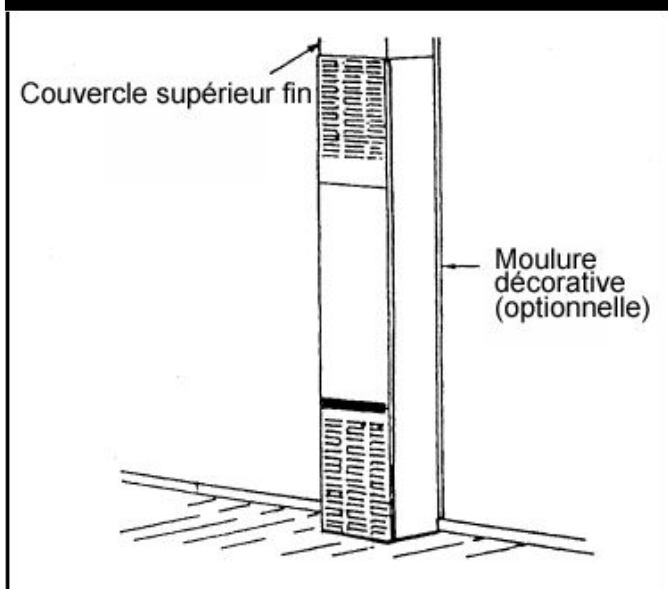

NOTE

La moulure quart – ronde en bois peut être utilisée pour la garniture si désiré.

La garniture (Montage surface)

1. Pour dissimuler l'installation électrique de fournaise, mettre la couverture soignée à la haut de l'intérieur des boudins de fournaise.
2. Attacher au cabinet de fournaise avec (2) les vis courtes fournies.

La garniture (Montage encastré)

1. Soigner des bords arrières du haut de couverture (un peu à la fois) jusqu'à ce qu'il aille entre le boudin du cabinet de devant et le mur.
2. Quand coupé à votre satisfaction, mettre dans l'endroit sur le haut de fournaise et forer (2) #33 les trous par le haut de la couverture et les boudins de côté de la fournaise.
3. Attacher la couverture à la fournaise avec (2) les vis courtes fournies.

Faire fonctionner votre fournaise

La fournaise est contrôlée au moyen de 24 volts, le thermostat monté du mur. Quand le circuit de thermostat est stimulé, les relais de voltage bas sont déclenchés que les circuits proches à l'élément chauffant et au moteur de ventilateur. Le relais déclenche après que les demandes de thermostat "allument" ou "éteignent".

La protection contre la surchauffe est fournie au moyen d'un changement de limite localisé près des éléments chauffants, qui agit pour ouvrir des circuits de relais contrôlant les éléments chauffés si le fait de faire circuler le volume aérien est diminué. Le changement de limite restitue automatiquement l'opération quand les températures atteignent un niveau normal. Comme une sauvegarde supplémentaire, chaque élément de chauffage est équipé avec les limiteurs fusible pour protéger contre l'excessif et a

prolongé des montées actuelles. Si ces protecteurs ouvrent le circuit chauffant, le limiteur de chaleur doit être remplacé par votre Technicien de Service qui déterminera et corrigera la cause d'échec.

Le volume aérien peut être réglé aux grilles arrière opérationnelles, si c'est le cas équipé. N'essayer pas de réduire l'écoulement d'air du comitè principal (le devant) la grille. Faire provoquer ainsi la fermeture par le haut contrôle de limite. Pour les meilleurs résultats de chauffage, n'obstruez pas le courant d'air en plaçant des meubles devant les sorties. Assurez-vous que l'écoulement libre d'air revenant au ventilateur n'est pas réduit par les portes finales entre les espaces chauffés.

Comment entretenir votre fournaise

Entretien annuel nécessaire

Élément chauffant et la Sortie arrière optionnelle

Garder propres toujours. Nettoyer tout le matériel étranger de la sortie arrière et du haut d'élément chauffant. Utilisez une brosse douce ou un aspirateur.

Pour l'accès à l'élément chauffant, enlevez (2) les vis (La figure 1 sur la page 6) et empoignez le panel frontal près du fond et tirez-en à l'intérieur et en dehors.

Après le nettoyage de l'arrière de la sortie arrière optionnelle et d'élément chauffant, remplacez le panel frontal.

Moteur et Ventilateur

For maximum motor life of fan, the manufacturer recommends the fan be inspected yearly, dust blown out of the ventilating holes and a few drops of #20 non-detergent oil added to bearing cavity (Figure 13).

Pour la vie moteur maximum de ventilateur, le fabricant recommande que le ventilateur soit inspecté annuellement, époussette fait voler des trous aérants et de quelques gouttes de #20 non - l'huile détergente ajoutée au rapport de la cavité (la figure 13).

Pour arriver au moteur:

1. Sorter quatre vis en tenant le linceul de ventilateur a des boudins du cabinet et enlever le linceul (La figure 1 sur la page 6).
2. Avant enlever la lame de ventilateur, souvenez-vous de sa position en examinant la noix de lame et la quantité de puits visible. Faire le scribe ou marquer le puits de moteur pour réinstaller la lame de ventilateur à son endroit original sur le puits.
3. En utilisant la clé fournit, desserer la vis de réglage "Allen head", en tenant blade la lame de ventilateur au puits et enlever la lame de ventilateur.
4. Pour remplacer la lame de ventilateur, inversez les pas 1-3 au-dessus.

ATTENTION

Risque de blessure ou de décès.

Débranchez tous les appareils électriques via les interrupteurs, les boîtes à fusibles ou les panneaux de service avant d'enlever les portes ou les panneaux de service.

Région d'application

Pour la meilleure circulation et le chauffage plus efficace, ne placer pas des meubles obstructionnistes plus près que 4 pieds au devant du cabinet ou 2 pieds au côté du cabinet.

CAUTION

SOURCE D'IGNITION POSSIBLE.
HAUTE TEMPÉRATURE, TENER LA MATIÈRE
COMBUSTIBLE À DISTANCE DU DEVANT DE
FOURNAISE

La région d'application doit être gardée claire et libre de la matière combustible, l'essence et d'autre vapeur inflammable et les liquides.

Cabinet Fin

Nettoyer le cabinet avec le chiffon humide. N'utiliser jamais des nettoyeurs abrasifs. Les armoires sont finies dans la chaleur que l'émail fait cuire au four résistant - ne refiner pas avec la peinture murale.

FIGURE 13 – Trous à huile du moteur

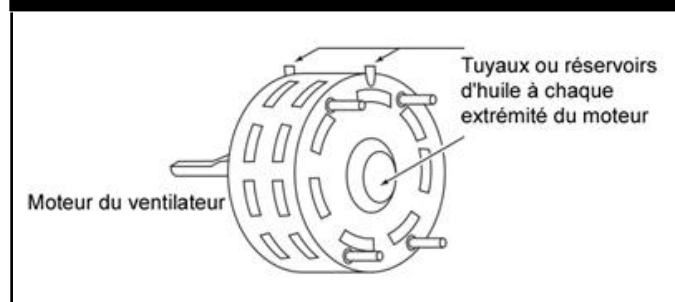

Câblage et information technique

Modele 3144030

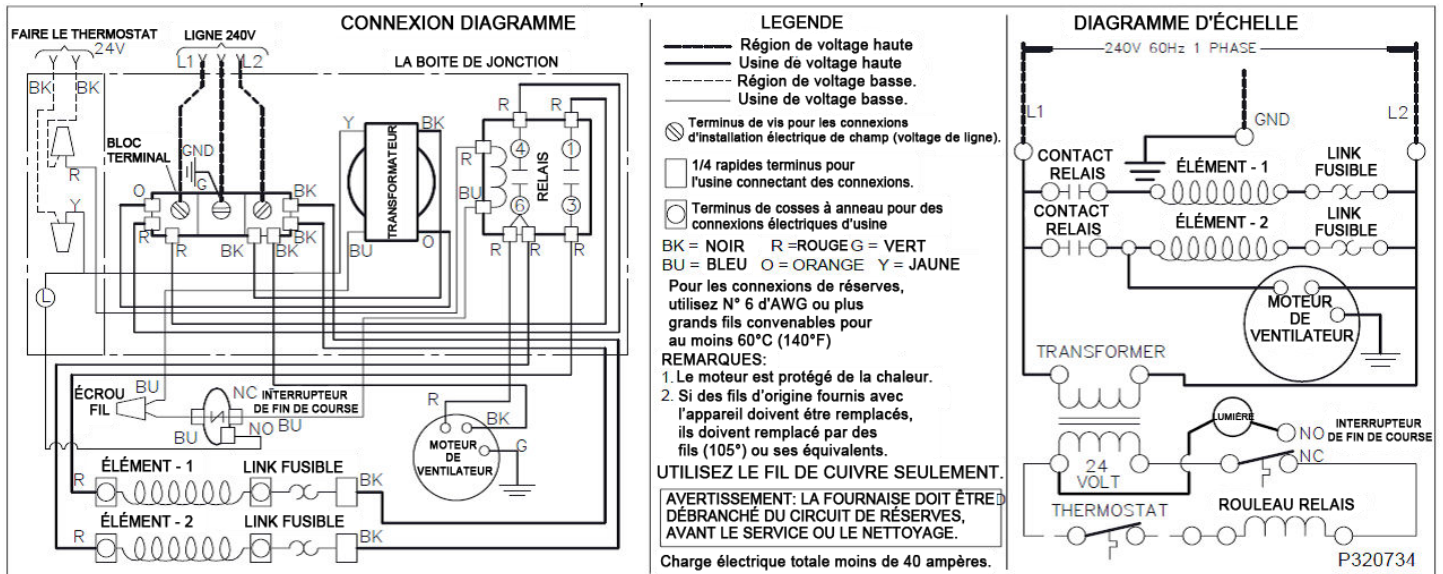

Information technique

SPECIFICATIONS ET DIMENSIONS		DONNÉES DE MOTEUR ET VENTILATEUR	
Modele	3144030	Voltage	240 1Ø
Voltage	240	Hz	60 A.C.
Hz	60 A.C.	HP (approx.)	1 / 40
kW	9.2	RPM (approx.)	1000
AMP	38.3	CFM (approx.)	375
Btu/hr.	31,400	FLA	.6
Largeur	14-1/8"		
Profondeur	7"		
Hauteur	72-1/2"	DONNÉES DE CONTRÔLE	
Amperes totales	39.0 FLA	Thermostat - 24V. Wall Mounted	
Taille de fusible	50 Amp	Relais- 24V / 240V Full On	
Jauge métallique *	6AWG	Transformateur - 24V / 240V Class II	

* Max. course recommandée 200 pieds avec la goutte de 6.5 volts.

L'estimation d'efficacité de cet appareil est un produit l'estimation d'efficacité de produit thermique déterminée sous les conditions de fonctionnement continues a été déterminée indépendamment de tout système installé.

Commander des pièces de remplacement

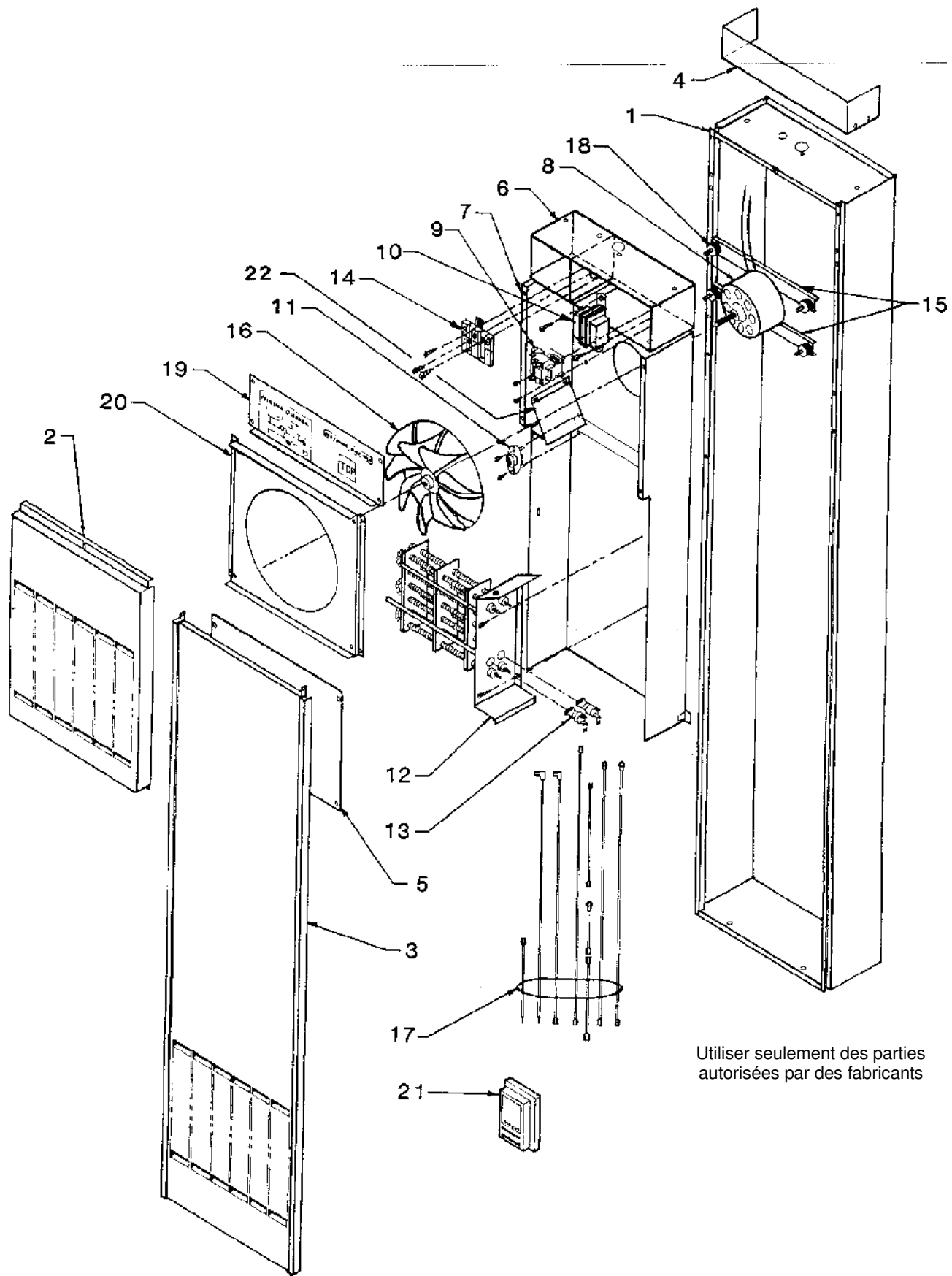

Utiliser seulement des parties autorisées par des fabricants

Commander des pièces de remplacement

LISTE DES PIÈCES DE REMPLACEMENT POUR LE MODELE - 3144030

REF. NO.	DESCRIPTION	PIECE NO.
1	BOÎTIER D'EXTÉRIEUR	16C01
2	PANNEAU AVANT HAUT	16B01
3	PANNEAU AVANT BAS	16C03
4	COUVERTURE HAUT	16A07
5	COUVERTURE ELEMENT	16A04
6	ASSEMBLAGE DE BOÎTE DE JONCTION	16B15
7	ASSEMBLAGE DE BOÎTIER D'ÉLÉMENT	16C04
8	MOTEUR	P021504
9	RELAIS	P154700
10	TRANSFORMATEUR	P154802
11	SWITCH LIMITEUR	P323366
12	ÉLÉMENT CHAUFFANT	P155001
13	LIMITEUR DU FUSIBLE (2 REQ'D)	P323665
14	BLOC TERMINAL	P154400
15	MOTEUR SUPPORT (2 REQ'D)	16A06
16	LAME DE VENTILATEUR	P200600
17	CÂBLAGE INTERNE	
18	VIBRATION MOUNT-MOTEUR (4 REQ'D)	P022800
19	COUVERTURE DE BOÎTE DE JONCTION	16A03
20	PLAQUE D'ORIFICE	16B05
21	THERMOSTAT	P322016
22	ASSEMBLAGE DE BAFFLE CÔTÉ	16A18
☆	GUIDE DE L'UTILISATEUR	P321008

☆ PAS ILLUSTRÉ

POUR LES ILLUSTRATIONS DES PIÈCES, VOIR LA PAGE 17.

LES VIS ET LES VEROUS SONT DES ÉLÉMENTS STANDARDS, DISPONIBLES LOCALEMENT.

Preuve de service

Date	Maintenance réalisée	Composants requis

Astuces et informations

Si votre radiateur ne fonctionne pas correctement, vous pouvez peut-être éviter le désagrément et le coût d'un service en vérifiant les points suivants avant d'appeler un technicien.

Pour votre sécurité

NE PAS stocker ou utiliser d'essence ou autres liquides ou vapeurs inflammables près du radiateur.

Débrancher toujours le changement de circuit de fournaise avant le premier entretien pour l'inspection ou le service.

CAUSE POSSIBLE

QUOI FAIRE

Si votre réchauffeur ne chauffe pas ou ne donne assez de chaleur:

Le thermostat n'est pas mis correctement :

Remettre le thermostat au cadre désiré

Le flux d'air a restreint

Vérifiez que les portes, les rideaux ou les meubles ne sont pas des persiennes bloquants.

Si le ventilateur ne fonctionne pas :

La fusible est soufflée

Remplacer la fusible.

Moteur souffleur n'est pas connecté à la source électrique

Connecter à la source électrique.

Si la souffeuse est bruyante

Logement s'entrechoque:

Serrez des vis.

Ventilateur souffleur sale:

Nettoyer le ventilateur souffleur

Ventilateur souffleur disposée

Redresser ou remplacer.

Moteur a besoin de l'huile

Moteur de l'huile (Page 15)

Comment commander des pièces de rechange

Lorsque vous commandez des pièces de rechange, toujours donner les informations suivantes:

1. Numéro de modèle
2. Date de fabrication
3. Numéro de la pièce
4. Description de la pièce

Toutes les pièces listées ici peuvent être commandées chez votre fournisseur d'équipement. Le numéro de modèle de votre Williams se trouve sur l'étiquette à côté de la valve de gaz, dans le compartiment de contrôle.



250 West Laurel Street, Colton, CA 92324

Phone: 1 (909) 825-0993

FAX: 1 (866) 219-3636

www.wfc-fc.com



CONÇU ET
ASSEMBLÉ
AUX ÉTATS-UNIS
DEPUIS 1916

